

amc-Chassis  
QUALITY FOR LIFE

**AL-KO**



FAHREN WIE AUF WOLKEN

# AL-KO AIR-PREMIUM X4 VIER-KREIS-VOLLLUFTFEDERUNG

# AL-KO AIR-PREMIUM X4 – 4-fach-Luftfederung für Fahrkomfort der Extraklasse

Die AIR-PREMIUM X4 ist die neueste Entwicklung zum Thema Luftfederungssysteme von AL-KO.

Lassen Sie sich von einem bisher nicht gekannten Fahrkomfort auf Ihrer Urlaubsfahrt verwöhnen. Dafür sorgen gleich vier Luftfederbälge – jeweils zwei an der Vorderachse und zwei an der Hinterachse.

Sie dämpfen Bodenunebenheiten souverän ab und die Passagiere können sich ganz ihrer Reise widmen.

Eine intelligente Steuerungselektronik regelt jede Radfederung einzeln und passt sie individuell an die aktuelle Belastungssituation an. Neben dem unvergleichlichen Fahrkomfort hält die AIR-PREMIUM X4 das Fahrzeug unabhängig von der Beladungssituation immer auf einem einheitlichen Niveau – ganz ohne Zutun des Fahrers.

**Das Ergebnis: Fahrkomfort der Extraklasse!**





Mehr Federungskomfort auf allen Straßenbelägen



Senken: für komfortables Beladen

## VERWENDUNG:

- | Erstausrüstung und Nachrüstung in Verbindung mit AMC-CHASSIS
- | Basisfahrzeug Fiat Ducato, Peugeot Boxer und Citroën Jumper (Typ X250) als 2-Achser und 3-Achser

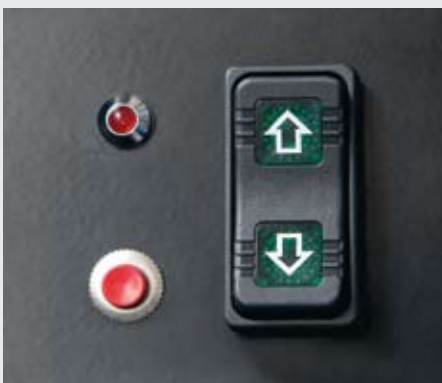

Die Pfeile weisen die Richtung – Heben und Senken im Stand und bis zu einer Geschwindigkeit von 25 km/h.

Über den roten Druckknopf wird die optionale Auto-Level-Funktion aktiviert – das Fahrzeug richtet sich waagrecht am Stellplatz aus.

## VORTEILE:

- | Exzellenter Federungskomfort durch elektronisch geregeltes, vollautomatisches Luftfedersystem für Vorder- und Hinterachse (4-Kreis-System)
- | Eine moderne Steuerelektronik sorgt in Verbindung mit 4 Niveausensoren für eine konstante Niveaulage des Fahrzeugs – unabhängig vom jeweiligen Beladungszustand
- | Heben/Senken des gesamten Fahrwerks per Tastendruck möglich bis zu einer max. Geschwindigkeit von 25 km/h (Vorderachse: Heben ca. 60 mm / Senken ca. 40 mm; Hinterachse: Heben ca. 55 mm / Senken ca. 65 mm)
- | Optional mit Auto-Level-Funktion – per Knopfdruck. Am Stellplatz nivelliert sich das Reisemobil im Rahmen der zur Verfügung stehenden Achsfederwege selbständig auf ein waagrechtes Komfortniveau
- | Optimal abgestimmte AL-KO Hochleistungs-Radstoßdämpfer mit Notlaufeigenschaften an Vorder- und Hinterachse
- | Wartungsfrei



Heben: für kritische Situationen immer gut gerüstet



Auto-Level-Funktion: automatisches Nivellieren auf Knopfdruck am Stellplatz

# AL-KO AIR-PREMIUM X4



## FUNKTIONSWEISE:

Nach dem Einschalten der Zündung regelt die Steuerung das werkseitig festgelegte Fahrniveau an der Vorder- und Hinterachse automatisch aus. Dies geschieht unabhängig vom Beladungszustand.

Um einen konstanten Abstand zwischen Chassis und Fahrbahn sicher zu stellen, werden die Ein- und Ausfederbewegungen der Achsen durch vier angelenkte Niveausensoren permanent erfasst und durch die Elektronik ausgewertet.

Treten durch Be- oder Entladevorgänge Radlaständerungen an den Achsen auf, reagiert die Elektronik bei eingeschalteter Zündung zur Aufrechterhaltung des Fahrniveaus mit entsprechenden Be- oder Entlüftungsvorgängen an den Federbälgen der Achse.

Durch Fahrbahnunebenheiten verursachte dynamische Radlastschwankungen lösen keinen Regulationsprozess aus, da die Ansprechzeit der Elektronik dabei nicht erreicht wird.

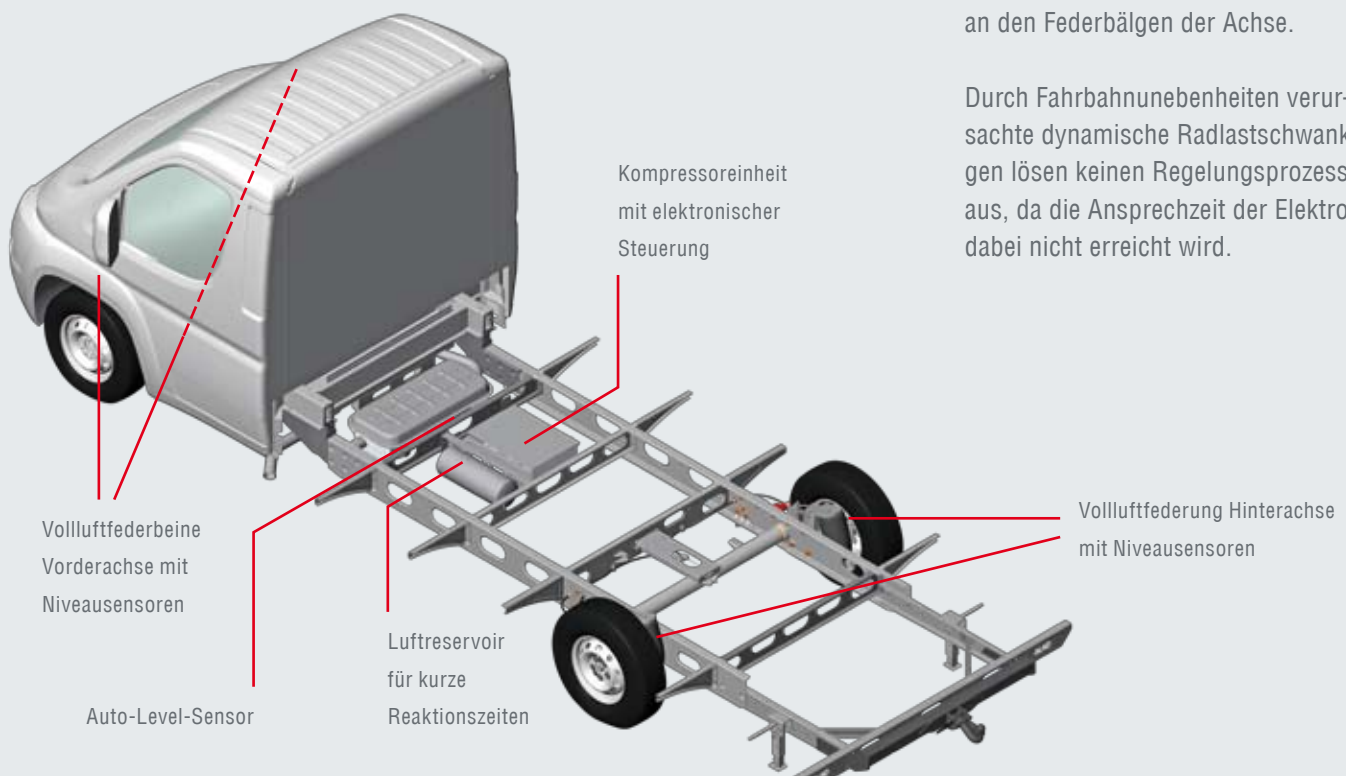

Vorderachs-Luftfederbein



Vollluftgedernte AMC-Hinterachse

**TECHNISCHE DATEN:**

Verwendung für Basisfahrzeug Fiat Ducato, Peugeot Boxer und Citroën Jumper (Typ X250)	
<b>Gewichtsklassen:</b>	2-Achser (max. 4500 kg zGG) 3-Achser (max. 5000 kg zGG)
<b>Heben Vorderachse:</b>	ca. 60 mm
<b>Senken Vorderachse:</b>	ca. 40 mm
<b>Heben Hinterachse:</b>	ca. 55 mm
<b>Senken Hinterachse:</b>	ca. 65 mm
<b>Luftfedersystem/Längslenkerachsen wartungsfrei</b>	
<b>Erst- und Nachrüstung</b>	ja
<b>Verfügbarkeit:</b>	auf Anfrage

**ALOIS KOBER GmbH**  
Ichenhauser Straße 14  
D-89359 Kötz  
Fon +49 8221 97-0  
Fax +49 8221 97-560  
fahrzeugtechnik@al-ko.de  
www.al-ko.com

**AL-KO KOBER GmbH**  
Zellbergeben 38  
A-6277 Zellberg  
Fon +43 5282 2651 700  
Fax +43 5282 2651 712  
vertrieb.fzt@al-ko.at  
www.al-ko.com